

ИНСТРУКЦИЯ ПО ЭКСПЛУАТАЦИИ

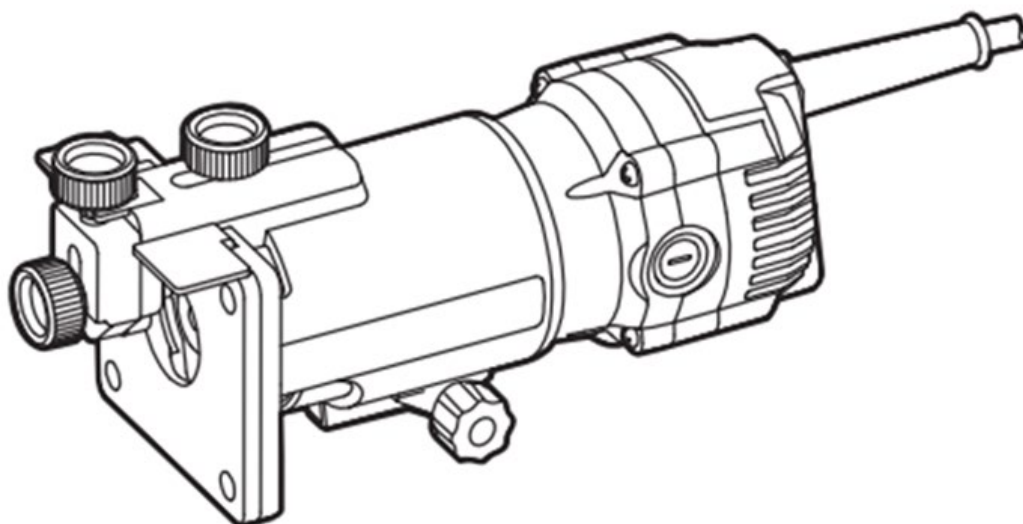

Двойная изоляция



Изображения, рисунки и фотографии могут немного отличаться из-за постоянного улучшения продукта, см. конструкцию вашего устройства

KMP04-6B

ДСК

Фрезер

RU

RU

Перед использованием внимательно прочитайте и примите к сведению данную инструкцию.

ОБЩИЕ РЕКОМЕНДАЦИИ ПО БЕЗОПАСНОСТИ ПРИ РАБОТЕ С ЭЛЕКТРОИНСТРУМЕНТОМ



ПРЕДУПРЕЖДЕНИЕ! Ознакомьтесь со всеми инструкциями. Несоблюдение каких-либо из инструкций ниже может привести к поражению электрическим током, возгоранию и/или получению серьезных травм.

Сохраните все правила безопасности и инструкции для обращения в будущем.

Во всех правилах безопасности термин «электроинструмент» означает работающий от сети (проводной) или аккумулятора (беспроводной) электрический инструмент.

Безопасность на рабочем месте

1. Содержите рабочее место в чистоте, обеспечьте достаточное освещение. В условиях загроможденности или плохого освещения возрастает риск несчастных случаев.
2. Не пользуйтесь электроинструментами во взрывоопасной атмосфере, например, вблизи огнеопасных жидкостей, газов или пыли. В электроинструментах возможно образование искр, что может привести к возгоранию пыли или газов.
3. Следите за тем, чтобы посторонние лица находились на безопасном расстоянии от работающего электроинструмента. Не отвлекайтесь во время работы с электроинструментом, это может привести к потере управления.

Электробезопасность

1. Вилка питания должна подходить к разъему электропитания. Ни в коем случае не вносите никаких изменений в конструкцию вилки питания. Не используйте переходники для заземляемого (зануляемого) электроинструмента. Использование оригинальных вилок и подходящих разъемов питания снижает риск поражения электрическим током.
2. Не прикасайтесь к заземленным или зануленным поверхностям: трубам, радиаторам, решеткам и холодильникам. При заземлении или занулении тела оператора возрастает риск поражения электрическим током.
3. Не допускайте попадания капель дождя или воздействия влажного воздуха на электроинструмент. При попадании воды внутрь электроинструмента возрастает риск поражения электрическим током.
4. Не допускайте неправильного использования шнура питания. Ни в коем случае не носите и не тяните электроинструмент за шнур питания, не вытягивайте вилку из розетки, держась за шнур питания. Не допускайте воздействия тепла, масла, острых краев или подвижных частей на шнур питания. При повреждении или запутывании шнура питания возрастает риск поражения электрическим током.
5. При работе с электроинструментом на открытом воздухе используйте удлинитель, рассчитанный на применение на открытом воздухе. Использование шнура питания, рассчитанного на применение на открытом воздухе, снижает риск поражения электрическим током.
6. Если не удастся избежать использования электричества во влажной атмосфере, используйте источник питания с устройством защитного отключения (УЗО). Применение УЗО снижает риск поражения электрическим током.

ПРИМЕЧАНИЕ: Термин «устройство защитного отключения» (УЗО) можно заменить термином «аварийный прерыватель заземления» (GFCI) или «размыкатель тока утечки на землю» (ELCB).

Личная безопасность

1. Будьте внимательны, следите за тем, что делаете, и правильно используйте электроинструмент. Не пользуйтесь электроинструментом в уставшем состоянии или под воздействием алкоголя, наркотиков или медицинских препаратов. Даже кратковременное снижение внимания при работе с электроинструментом

может привести к серьезной травме.

2. Пользуйтесь средствами индивидуальной защиты. Всегда используйте средства защиты глаз. Использование защитного оборудования (пылезащитной маски, противоскользящей защитной обуви, жесткой каски или средств защиты органов слуха), соответствующего условиям работы, снижает производственный травматизм.
3. Примите меры против непреднамеренного пуска. Перед подключением к источнику питания и/или аккумулятору, поднятием или переноской инструмента убедитесь в том, что его выключатель находится в положении «ВЫКЛ». При переноске электроинструмента с пальцем на переключателе или подача питания на устройство с выключателем в положении «ВКЛ» повышает риск несчастного случая.
4. Перед включением питания инструмента обязательно уберите с него все регулировочные и гаечные ключи. Если оставить на вращающейся части электроинструмента гаечный или регулировочный ключ, это может привести к несчастному случаю.
5. Не пытайтесь тянуться к месту выполнения работ. Всегда сохраняйте устойчивое положение. Это позволит сохранить контроль над электроинструментом в непредвиденных обстоятельствах.
6. Носите подходящую одежду. Снимите все свободные элементы одежды и ювелирные украшения. Следите за тем, чтобы длинные волосы, элементы одежды и перчатки находились на безопасном расстоянии от движущихся частей и не могли попасть в них.
7. Если инструмент соединен с контейнером для сбора пыли, убедитесь в правильности соединения. Пылесборник уменьшает связанные с пылью опасности.
8. Не допускайте расслабленности после частого использования инструментов и игнорирования правил безопасности. Неосторожное использование за долю секунды может привести к серьезной травме.

Применение электроинструмента и уход за ним

1. Не прикладывайте к электроинструменту силу. Используйте подходящий для конкретной задачи электроинструмент. Это обеспечит лучшее и безопасное выполнение работы со скоростью, на которую рассчитан инструмент.
2. Не пользуйтесь инструментом с неисправным выключателем. Любой электроинструмент, которым невозможно управлять при помощи выключателя, представляет опасность и требует ремонта.
3. Перед регулировкой, сменой рабочей части или отправкой на хранение обязательно выньте вилку питания из розетки или отсоедините аккумулятор от инструмента. Это снизит риск случайного запуска электроинструмента.
4. Если вы не пользуетесь электроинструментом, храните его недоступном для детей месте, не позволяйте использовать электроинструмент лицам, не знакомым с ним или не ознакомленным с содержанием настоящей инструкции. Электроинструмент в руках неподготовленного оператора представляет опасность.
5. Обеспечьте техническое обслуживание инструмента. Проверяйте его на предмет смещения или сцепления подвижных частей, поломки частей и на наличие других условий, способных повлиять на работу электроинструмента. При обнаружении повреждения обязательно сперва отремонтируйте электроинструмент, прежде чем использовать его дальше. Ненадлежащее техническое обслуживание инструментов является частой причиной несчастных случаев.
6. Следите за остротой и чистотой режущих инструментов. Правильный уход за режущими инструментами с острыми режущими кромками предотвращает заедание и улучшает контроль.
7. Используйте электроинструмент, принадлежности и насадки строго в соответствии с настоящей инструкцией, учитывая условия эксплуатации и характер выполняемой работы. Использование электроинструмента не по назначению может быть опасным.
8. Следите за остротой и чистотой режущих инструментов.

Правильный уход за режущими инструментами с острыми режущими кромками предотвращает заедание и улучшает контроль.

Техническое обслуживание

1. **Обслуживание электроинструмента должно выполняться квалифицированным специалистом с использованием только оригинальных запасных частей. Это обеспечивает безопасность электроинструмента после технического обслуживания.**

ДОПОЛНИТЕЛЬНЫЕ ПРАВИЛА БЕЗОПАСНОСТИ

1. Для обеспечения безопасности использование инструмента недееспособными, умственно отсталыми, необученными лицами и детьми без присмотра не допускается. Необходимо следить за тем, чтобы дети не играли с инструментом.
2. Перед использованием внимательно проверьте инструмент и аккумуляторную батарею. Немедленно остановите работы в случае обнаружения неисправностей и передайте его квалифицированному специалисту по техническому обслуживанию для ремонта. Не вскрывайте инструмент самостоятельно.
3. Во время работы в местах, где насадки для резки могут вступить в контакт со скрытой электропроводкой на стенах и в полу, держите инструмент за специально предусмотренные изолирующие рукоятки. Разрезание провода под напряжением может привести к поражению напряжения на открытые металлические части электроинструмента, подвергая оператора опасности поражения электрическим током.
4. Используйте соответствующие детекторы для определения наличия скрытых коммуникаций, таких как электропроводка, газопроводы и водопроводы, в рабочей зоне перед завинчиванием винтов или сверления в стене, полу или потолке. Просверливание таких коммуникаций может привести к пожару и поражению электрическим током, взрыву или другим повреждениям оборудования.
5. Перед вбиванием гвоздей, закручиванием винтов и других работ проверьте наличие металлических изделий в рабочей зоне. Выберите соответствующие насадки для работы.
6. Не прикладывайте к электроинструменту силу во время работы. Используйте инструмент в обычном рабочем режиме.
7. Закрепите рабочую деталь. Вставьте рабочую деталь как можно дальше в зажимное приспособление или тиски и закрепите.
8. Не используйте инструмент во влажном помещении и содержите его в чистоте. Смешивание материалов представляет особую опасность. Пыль от легких сплавов может загореться или взорваться.
9. Не включайте инструмент и не разрезайте рабочую деталь сразу. Выполняйте резку только после достижения максимальной скорости.
10. Не допускайте воздействия тепла, масла, острых краев или подвижных частей на инструмент.
11. Не подносите руки к пильному диску. Не размахивайте руками под рабочей деталью.
12. Обеспечьте устойчивое положение и убедитесь, что при выполнении работ на высоте внизу никого нет.
13. Не касайтесь пильного полотна или рабочей детали сразу после обработки. Она может быть слишком

горячей, что вызовет ожоги.

14. Всегда используйте защитные средства во избежание травмирования, например, защитные очки, средства защиты органов слуха, респиратор и др.
15. Используйте инструмент правильно. Неправильная эксплуатация может привести к травме.
16. Используйте оригинальные запасные части или запасные части, поставляемые заводом-изготовителем. Снимите аккумуляторный блок перед установкой или заменой запасных частей или насадок.
17. Поврежденные инструменты, насадки и использованную упаковку следует переработать экологически безопасным способом в соответствии с местным законодательством.
18. В обычных условиях следует использовать инструменты класса II. Если используются инструменты класса I, необходим источник питания с устройством защитного отключения (УЗО) (номинальный остаточный рабочий ток < 30 мА) и трансформаторы гальванической развязки.
19. Инструменты класса II и III следует использовать во влажной атмосфере или на металлических конструкциях, а также в местах с хорошей электропроводимостью.
20. На бойлерах, металлических контейнерах, трубопроводах и т. д. инструменты класса III или II с УЗО должны быть подключены к электрической цепи.
21. Трансформаторы гальванической развязки для инструментов класса III, УЗО для инструментов класса II, ящики с электроинструментами и ответители мощности для инструментов класса II или III должны устанавливаться за пределами рабочей зоны. На узких участках должен присутствовать специалист, который будет контролировать ход выполнения работ.
22. При высоких температурах, высокой влажности, в дождливую и снежную погоду должны использоваться инструменты с соответствующей защитой.
23. При любых обстоятельствах зеленый и желтый провода шнура питания инструментов класса I могут использоваться только в качестве провода защитного заземления (PE).
24. Удлинение или произвольная замена шнура питания инструмента запрещено. Если источник питания находится на большом расстоянии от инструмента и длины шнура питания недостаточно, для сращивания следует использовать соединительную муфту.
25. Вилка должна быть правильно подключена к розетке в соответствии с правилами. Электрод защитного заземления в вилке и розетке может быть подсоединен к проводу PE только отдельно. Подсоединение напрямую к электроду защитного заземления и нулевому проводу в вилке или розетке строго запрещено.
26. Защитные устройства (такие как экраны, крышки и др.) не должны произвольно разбираться

Символ



ВНИМАНИЕ



Соблюдайте указания в руководстве по эксплуатации

ТЕХНИЧЕСКИЕ ХАРАКТЕРИСТИКИ

Модель	KMP04-6B
Номинальная мощность на входе	550 Вт
Частота вращения шпинделя	0–30000/мин
Размер цанги	6 мм
Масса нетто	1.3 кг

※ В связи с продолжающейся программой исследований и разработок, приведенные здесь технические характеристики могут быть изменены без предварительного уведомления.

ОБЩЕЕ ОПИСАНИЕ

Установка и снятие инструмента

Осторожно! Перед установкой и снятием оснастки убедитесь, что инструмент выключен и отключен от сети. Вставьте инструмент до упора в цангу и надежно затяните стопорную гайку двумя гаечными ключами. Снятие головки выполняется в обратном порядке.

Осторожно: не затягивайте стопорную гайку без головки — это может привести к повреждению цанги. Используйте только гаечный ключ из комплекта поставки инструмента.

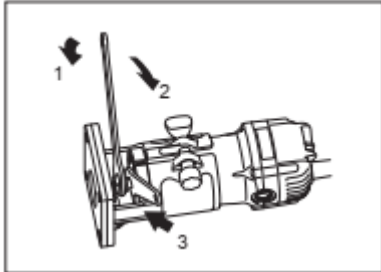

1. Ослабить
2. Затянуть
3. Держать здесь

Выключатель

Включение инструмента: установите выключатель в положение 1.

Выключение инструмента: установите выключатель в положение 0.

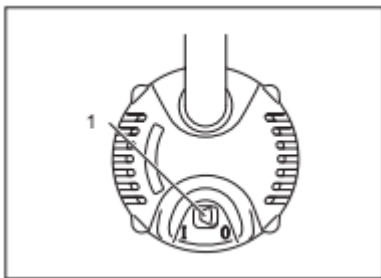

1. Выключатель

ОПИСАНИЕ РАБОТЫ

Установите инструмент так, чтобы головка не касалась обрабатываемого предмета. Включите инструмент и подождите, чтобы головка достигла максимальной частоты вращения. Поднесите инструмент к поверхности обрабатываемого предмета. Прижимая головку к обрабатываемому предмету, плавно перемещайте инструмент до завершения резки. При обрезке кромок поверхность обрабатываемого предмета должна находиться слева от головки в направлении подачи.

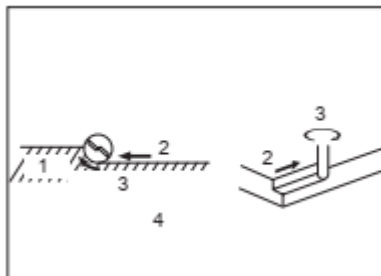

1. Обрабатываемый предмет
2. Направление подачи
3. Направление вращения головки
4. Правильное направление подачи

Примечания:

Слишком быстрое перемещение инструмента вперед может привести к ухудшению качества резки или повреждению головки или двигателя. Слишком медленное перемещение инструмента вперед может привести к ожогу и ухудшению качества резки. Скорость подачи зависит от размера головки, типа обрабатываемого предмета и глубины резки. Перед началом резки обрабатываемого предмета рекомендуется выполнить пробную резку на отходах пиломатериалов. Таким образом вы увидите, как будет выглядеть разрез, а также

сможете проверить размеры.

Направляющая линейка устанавливается с правой стороны по направлению подачи. Таким образом вы сможете удерживать ее вровень с боковой поверхностью обрабатываемого предмета.

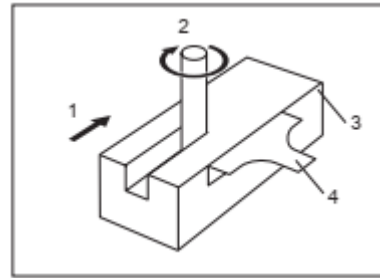

1. Направление подачи
2. Направление вращения головки
3. Обрабатываемый предмет
4. Направляющая линейка

Осторожно: чрезмерная резка может привести к перегрузке двигателя или потере управления инструментом. Глубина резки не должна превышать 3 мм за проход. Если глубина резки больше 3 мм, выполните ее в несколько проходов, постепенно увеличивая глубину головки.

Направляющая линейка для прямолинейной резки

Направляющая линейка для прямолинейной резки облегчает снятие фасок и нарезание пазов.

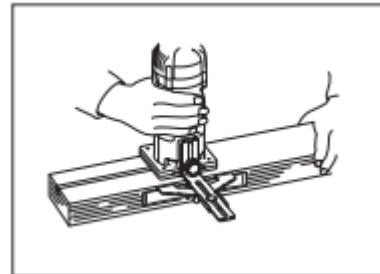

Прикрепите направляющую пластину к направляющей линейке с помощью болта, шайбы, пружинной шайбы и барашковой гайки.

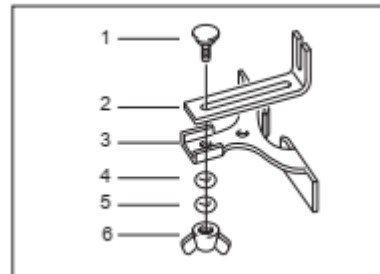

1. Болт
2. Направляющая пластина
3. Направляющая линейка для прямолинейной резки
4. Шайба
5. Пружинная шайба
6. Барашковая гайка

Снимите стружкоотражатель. Закрепите направляющую линейку с помощью зажимной гайки.

Ослабьте барашковую гайку на направляющей линейке и отрегулируйте расстояние между головкой и линейкой. Надежно затяните барашковую гайку на нужном расстоянии. При резке перемещайте инструмент таким образом, чтобы направляющая линейка оставалась вровень с боковой поверхностью обрабатываемого предмета.

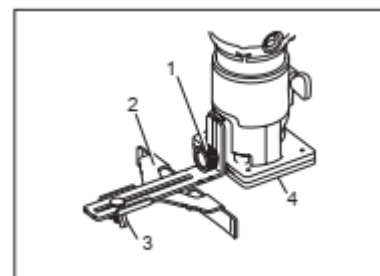

1. Зажимная гайка А
2. Направляющая линейка для прямолинейной резки
3. Барашковая гайка
4. Основание

Если расстояние между боковой поверхностью обрабатываемого предмета и положением резки слишком большое для направляющей линейки или боковая поверхность обрабатываемого предмета не прямая, использование направляющей линейки для прямолинейной резки невозможно. В этом случае плотно прижмите прямую доску к обрабатываемому предмету и используйте ее в качестве направляющей к основанию кромкореза. Подавайте инструмент в направлении, показанном стрелкой.

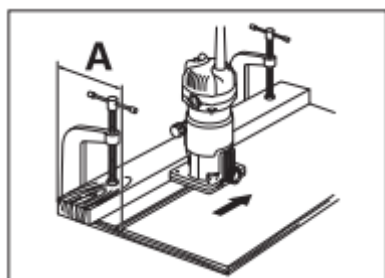

Круговая резка

Для круговой резки соедините направляющую линейку и пластину, как показано на рисунке ниже. Минимальный и максимальный радиус вырезаемых кругов (расстояние между центром круга и центром головки):
 Минимальный радиус: 70 мм.
 Максимальный радиус: 221 мм.
 Примечание: направляющая линейка для прямолинейной резки не подходит для вырезания кругов радиусом от 172 до 186 мм.

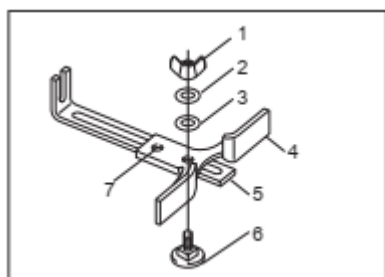

1. Барашковая гайка
2. Пружинная шайба
3. Шайба
4. Направляющая линейка для прямолинейной резки
5. Направляющая пластина
6. Болт
7. Центровочное отверстие

Для вырезания кругов радиусом от 70 до 221 мм.

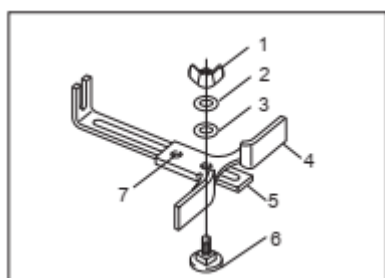

1. Барашковая гайка
2. Пружинная шайба
3. Шайба
4. Направляющая линейка для прямолинейной резки
5. Направляющая пластина
6. Болт
7. Центровочное отверстие

Для вырезания кругов радиусом от 121 до 221 мм.

Направляющая линейка фрезы

Совместите центровочное отверстие в направляющей линейке с центром вырезаемого круга. Для фиксации линейки вставьте в центровочное отверстие гвоздь диаметром до 6 мм. Поворачивайте инструмент вокруг гвоздя по часовой стрелке. Для подравнивания, изогнутой резки мебельной фанеры и т. п. можно использовать направляющую линейку фрезы. Направляющий ролик перемещается по изогнутой линии и обеспечивает точную резку.

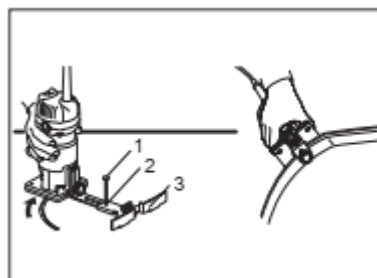

1. Гвоздь
2. Центровочное отверстие
3. Направляющая линейка для прямолинейной резки

Закрепите направляющую линейку на основании инструмента с помощью зажимного винта (А). Ослабьте зажимной винт (В) и отрегулируйте расстояние между головкой и линейкой с помощью регулировочного винта (1 мм за один оборот). Затяните зажимной винт (В), чтобы зафиксировать линейку на нужном расстоянии.

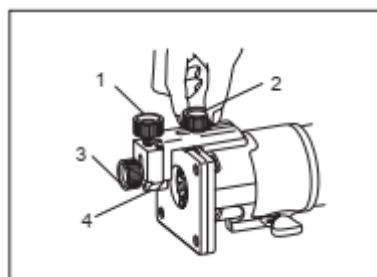

1. Регулировочный винт
2. Зажимной винт А
3. Зажимной винт В
4. Направляющая линейка фрезы

При резке перемещайте инструмент таким образом, чтобы направляющий ролик перемещался по боковой поверхности обрабатываемого предмета.

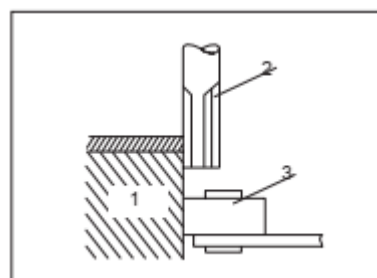

1. Регулировочный винт
2. Зажимной винт А
3. Зажимной винт В
4. Направляющая линейка фрезы

Направляющая линейка для резки по шаблону

Направляющая линейка для резки по шаблону представляет собой насадку на головку, позволяющую вырезать по шаблону.

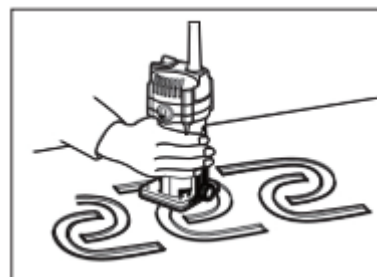

Для установки линейки ослабьте винты и снимите защиту основания. Установите линейку на основание и поставьте защиту обратно. После этого затяните винты, чтобы закрепить защиту основания.

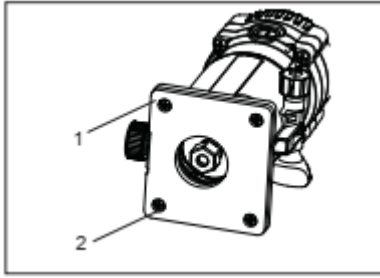

1. Защита основания
2. Винты

Прижмите шаблон к обрабатываемому предмету. Поместите инструмент на шаблон и перемещайте так, чтобы направляющая линейка двигалась вдоль края шаблона.

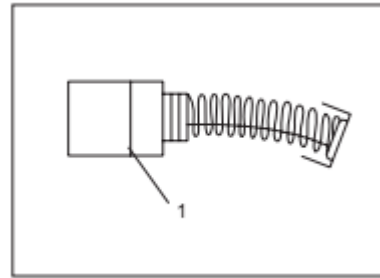

1. Ограничительная метка

С помощью отвертки снимите крышки щеткодержателя. Извлеките изношенные угольные щетки, вставьте новые и закрепите крышки щеткодержателя.

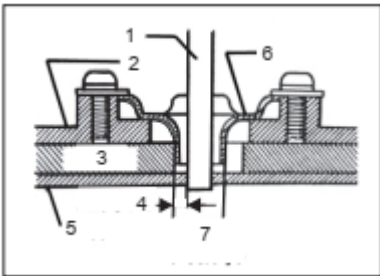

1. Прямая головка
2. Основание
3. Шаблон
4. Расстояние (X)
5. Обрабатываемый предмет
6. Направляющая линейка для резки по шаблону 7, 10 мм

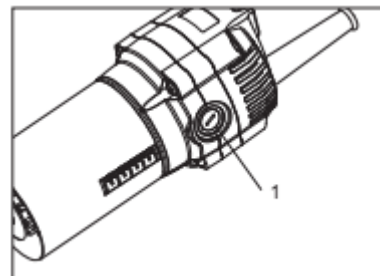

1. Крышка щеткодержателя

В целях безопасности замена шнура питания должна выполняться только производителем или его агентом.

Примечание:

Размер выреза будет немного отличаться от шаблона. Между головкой и внешней стороной направляющей линейки необходимо сохранить расстояние (X). Расстояние (X) можно рассчитать по следующей формуле: Расстояние (X) = (внешний диаметр линейки - диаметр головки) / 2

Наклонное основание

Наклонное основание используется для резки на поверхности под наклоном.

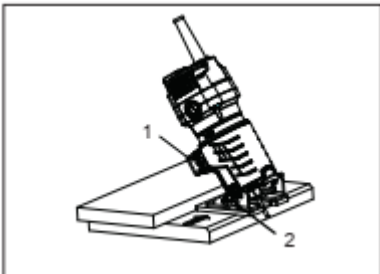

1. Ключ
2. Муфта барашкового винта

Поставьте инструмент в наклонное основание и отрегулируйте длину головки. Закройте ключ и ослабьте муфту барашкового винта. Поверните инструмент на нужный угол и затяните муфты винтов с обеих сторон. Осторожно: плотно прижимайте направляющую пластину к обрабатываемому предмету и перемещайте инструмент так, чтобы пластина оставалась параллельной наклонному основанию. Подавайте инструмент в направлении, показанном стрелкой.

ТЕХНИЧЕСКОЕ ОБСЛУЖИВАНИЕ

Осторожно: перед выполнением проверки или технического обслуживания убедитесь, что инструмент выключен и отключен от сети.

Замена угольных щеток

Регулярно снимайте и проверяйте угольные щетки. Угольные щетки, изношенные до ограничительной метки, подлежат замене. Очищайте угольные щетки, чтобы они могли свободно скользить в держателях. Обе угольные щетки следует заменять одновременно.

ПОЯСНЕНИЯ К ЧЕРТЕЖУ ОБЩЕГО ВИДА

1	Задняя крышка	23	Гайка цанги
2	Трехпроводной конденсатор	24	Крепление рычага
3	Выключатель	25	Рычаг в сборе
4	Кронштейн двигателя	26	Резиновая прокладка
5	Статор	27	Опорная площадка
6	Шариковый подшипник 627MNS	28	Винт М5
7	Изолирующая шайба	29	Фиксирующий винт
8	Ротор	30	Регулировочный винт
9	Шариковый подшипник	31	Болт М5Х20
10	Волнистая пружинная шайба 24	32	Винт с полукруглой головкой ST4X37
12	Шнур питания	33	Резиновое кольцо
13	Защита шнура (ПВХ)	34	Винт
14	Винт самонарезающий с полукруглой головкой, буртиком под головкой и крестообразным шлицем ST4x16	35	Опорная шайба
15	Компенсатор натяжения	36	Регулировочный винт
16	Клеммная колодка	37	Винт с полукруглой головкой 4X10
17	Крышка щеткодержателя	38	Втулка
18	Угольная щетка	39	Опорная площадка
19	Щеткодержатель	40	Крепеж опорной площадки
20	Винт самонарезающий с полукруглой головкой ST4,2x68 (с плоской шайбой)	862	Ключ 1
21	Корпус двигателя	863	Ключ 2
22	Цанговый патрон (внутр. диам. 6.35)		
22	Цанговый патрон (внутр. диам. 6)		

JIANGSU DONGCHENG M&E TOOLS CO., LTD,
адрес: Power Tools Industrial Park of Tianfen, Qidong City, Jiangsu
Province, China.
+86-(400-182-5988)
<https://dcktool.ru/>