

# ИНСТРУКЦИЯ ПО ЭКСПЛУАТАЦИИ

此虚线框内不印刷

物料编码:

90540600585

标记 处数 ECN 编号

设计

校对

审核

批准

日期

材质

70g 双胶纸  
A5 SIZE

本零件须符合  
东成环保要求

注意:

①制作过程中,如需调整,  
请与我司包装组沟通确认;  
②图纸上红色框与红色@只作  
为修改处标记,勿印刷! !

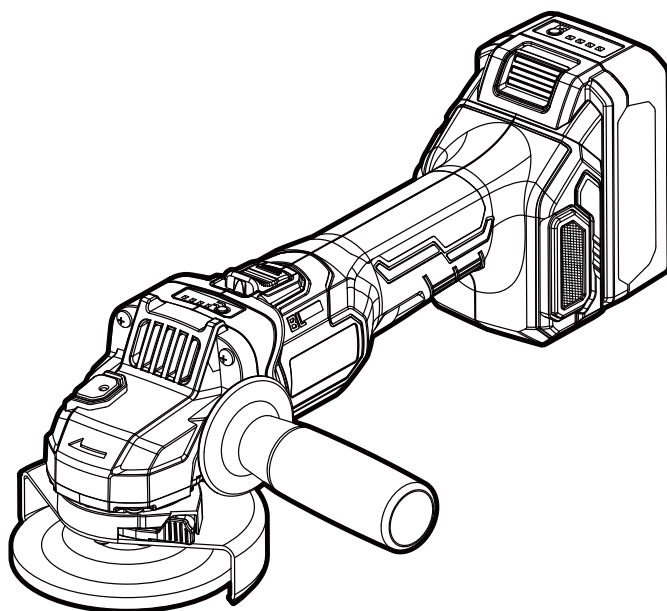

● Изображения, рисунок и фотографии могут немного отличаться из-за постоянного улучшения продукта, см. конструкцию вашего устройства.

## KDSM04-125

## ДСК

Машина шлифовальная угловая  
аккумуляторная бесщеточная

RU

**RU**

Перед использованием внимательно прочитайте и примите к сведению данную инструкцию.

# ОБЩИЕ РЕКОМЕНДАЦИИ ПО БЕЗОПАСНОСТИ ПРИ РАБОТЕ С ЭЛЕКТРОИНСТРУМЕНТОМ



**ВНИМАНИЕ!** Внимательно ознакомьтесь со всеми инструкциями. Несоблюдение приведенных ниже инструкций может привести к поражению электрическим током, пожару и/или тяжелой травме.

Сохраните все предупреждения и инструкции для дальнейшего использования.

Термин «электроинструмент» в предупреждениях относится к электроинструментам, работающим от сети (проводным) и электроинструментам, работающим от аккумулятора (беспроводным).

## 1) Безопасность на рабочем месте

- a) **Рабочее место должно быть чистым и хорошо освещенным.** Работа в загроможденных или темных помещениях приводит к несчастным случаям.
- b) **Не используйте электроинструменты во взрывоопасной среде, например в присутствии горючих жидкостей, газов или пыли.** Во время работы электроинструменты искрят, что может привести к воспламенению пыли или дыма.
- c) **Не допускайте детей и посторонних лиц на рабочее место во время работы с электроинструментом.** Отвлекаться во время работы с электроинструментом опасно.

## 2) Электробезопасность

- a) **Включайте вилки электроинструмента только в подходящие розетки. Не модифицируйте вилки. Не используйте переходники для подключения заземленного электроинструмента.** Соблюдение этих правил снижает риск поражения электрическим током.
- b) **Не прикасайтесь к заземленным поверхностям, например трубам, радиаторам или холодильникам.** При заземлении тела повышается риск поражения электрическим током.
- c) **Следите за тем, чтобы на электроинструмент не попадала влага.** Попадание воды в электроинструмент повышает риск поражения электрическим током.
- d) **Используйте шнур только по назначению. Не используйте шнур для переноски, не тяните за шнур, чтобы поднять электроинструмент или выключить из розетки. Не допускайте контакта шнура с источниками тепла, маслом, острыми краями или движущимися**

- e) **При работе с электроинструментом на улице используйте подходящий удлиннитель.** Использование подходящего удлинителя снижает риск поражения электрическим током.
- f) **При работе во влажной среде используйте источник питания с устройством защитного отключения (УЗО).** Использование УЗО снижает риск поражения электрическим током.

## 3) Личная безопасность

- a) **При работе с электроинструментом будьте внимательны, осторожны и благоразумны. Не используйте электроинструмент, если вы устали или находитесь под воздействием наркотиков, алкоголя или лекарственных препаратов.** Невнимательность при работе с электроинструментом может привести к тяжелым травмам.
- b) **Используйте средства индивидуальной защиты. Обязательно надевайте защитные очки.** Средства защиты, такие как пылезащитная маска, защитная обувь, каска или средства защиты органов слуха, снижают риск травм.
- c) **Не допускайте непреднамеренного включения электроинструмента. Перед подключением к источнику питания и/или аккумулятору блоку, подъемом или переноской инструмента убедитесь, что переключатель находится в выключенном положении.** Несоблюдение техники безопасности при переноске электроинструмента или подключение к источнику питания включенного электроинструмента может привести к несчастным случаям.
- d) **Перед включением инструмента снимите регулировочный или установочный ключ.** Оставление регулировочного или установочного ключа на вращающейся части электроинструмента может привести к травме.
- e) **Постоянно следите за равновесием и устойчивостью.** Так вы сохраните контроль над электроинструментом в непредвиденных ситуациях.
- f) **Надевайте подходящую одежду. Не надевайте свободную одежду и украшения. Следите за тем, чтобы волосы, одежда и перчатки не попали в движущиеся части.** Движущиеся части могут защемить свободную одежду, украшения и длинные волосы.
- g) **Проверьте правильность подсоединения устройств для сбора пыли (при наличии).** Использование устройств для сбора пыли может уменьшить опасность, связанную с пылью.
- h) **При частом использовании электроинструмента не игнорируйте правила техники безопасности.** Неосторожные действия могут мгновенно привести к несчастным

случаям.

#### **4) Использование электроинструмента и уход за ним**

- a) **Используйте только тот электроинструмент, который предназначен для выполняемого вида работ.** Использование подходящего электроинструмента повышает качество и безопасность работы.
- b) **Не используйте инструмент с неработающим выключателем.** Электроинструмент с неработающим выключателем создает опасность и подлежит обязательному ремонту.
- c) **Перед выполнением регулировки, заменой оснастки или складированием электроинструмента отсоедините вилку от источника питания и/или аккумуляторный блок от электроинструмента.** Такие профилактические меры безопасности снижают риск случайного запуска электроинструмента.
- d) **Храните неиспользуемые электроинструменты в недоступном для детей месте и не позволяйте лицам, незнакомым с электроинструментом или настоящим руководством, работать с электроинструментом.** Использование электроинструмента неопытными лицами может быть опасным.
- e) **Выполняйте техническое обслуживание электроинструмента. Проверяйте движущиеся части на наличие смещения или заедания, неисправности и других условий, которые могут повлиять на работу электроинструмента.** Поврежденный электроинструмент подлежит обязательному ремонту. Многие несчастные случаи вызваны недостаточным техническим обслуживанием электроинструмента.
- f) **Режущие насадки должны быть острыми и чистыми.** Острые режущие насадки режут заедают и легче управляются.
- g) **Используйте электроинструмент, оснастку, биты и т. д. в соответствии с настоящим руководством, условиями работы и видом выполняемых работ.** Ненадлежащее использование электроинструмента может привести к опасным ситуациям.
- h) **Ручки и поверхности захвата должны быть чистыми, сухими и без следов масла и смазки.** Скользкие ручки и поверхности захвата не позволяют безопасно управлять инструментом в непредвиденных ситуациях.

#### **5) Использование аккумуляторного инструмента и уход за ним**

- a) **Не используйте поврежденный или модифицированный аккумуляторный блок или инструмент.** Использование поврежденных

или модифицированных аккумуляторов может привести к пожару, взрыву или травме.

- b) **Не подвергайте аккумуляторный блок или инструмент воздействию огня или чрезмерной температуры.** Воздействие огня или температуры выше 130 °C может привести к взрыву. ВНИМАНИЕ: 130 °C соответствует 265 °F.
- c) **Соблюдайте инструкции по зарядке и не заряжайте аккумулятор или инструмент за пределами температурного диапазона, указанного в инструкциях.** Неправильная зарядка или зарядка при температурах за пределами указанного диапазона может привести к повреждению аккумулятора и повышению риска возгорания.
- d) **Используйте только зарядное устройство, указанное производителем.** Зарядное устройство, подходящее для аккумуляторов одного типа, может создать риск возгорания при использовании с аккумуляторами другого типа.
- e) **Используйте электроинструменты только с подходящими аккумуляторными блоками.** Использование других аккумуляторных блоков может привести к травме и возгоранию.
- f) **Неиспользуемые аккумуляторы храните вдали от металлических предметов (например, скрепок, монет, ключей, гвоздей, винтов или других мелких металлических предметов), которые могут соединить клеммы аккумулятора.** Закорачивание клемм аккумулятора может привести к искрам, ожогам или возгоранию.
- g) **Из неисправного аккумулятора может вытекать электролит. Не допускайте попадания электролита на кожу. В случае попадания электролита на кожу промойте поврежденное место водой. В случае попадания электролита в глаза обратитесь к врачу.** Электролит может вызвать раздражение кожи или ожоги.
- b) **Обслуживание**
  - a) **Обслуживание электроинструмента должно выполняться квалифицированным специалистом, использующим только идентичные запасные части.** Таким образом будет гарантировано обеспечение безопасности электроинструмента.
  - b) **Запрещается выполнять обслуживание поврежденных аккумуляторных блоков.** Обслуживание аккумуляторов должно выполняться только производителем или авторизованными поставщиками услуг.

При выполнении работ на участках со скрытой проводкой держите электроинструмент за изолированные поверхности захвата.

Контакт электроинструмента с проводом под напряжением может привести к поражению электрическим током.

### **Безопасное использование аккумуляторов**

- a) Не разбирайте, не вскрывайте и не измельчайте аккумуляторы и их элементы.
- b) Храните аккумуляторы в недоступном для детей месте. Дети должны пользоваться аккумуляторами под присмотром. Особенно следите за тем, чтобы аккумуляторы были недоступны для маленьких детей.
- c) Не подвергайте аккумуляторы и их элементы воздействию тепла или огня. Не храните аккумуляторы под прямыми солнечными лучами.
- d) Не допускайте короткого замыкания аккумулятора или его элемента. Не храните аккумуляторы и их элементы в коробке или ящике, где может произойти закорачивание аккумуляторов друг с другом или металлическими предметами.
- e) Не допускайте механического воздействия на аккумуляторы и их элементы.
- f) Не допускайте попадания электролита на кожу или в глаза. В случае попадания электролита на кожу или в глаза промойте пораженный участок большим количеством воды и обратитесь к врачу.
- g) Не используйте зарядное устройство, отличное от предназначенного для использования с инструментом.
- h) Не используйте аккумуляторы и элементы, не предназначенные для использования с инструментом.
- i) Не используйте в аккумуляторе элементы разных производителей, разной емкости, разного размера или типа.
- j) Приобретайте аккумулятор, рекомендованный производителем инструмента.
- k) Аккумуляторы и их элементы должны быть чистыми и сухими.
- l) Загрязненные клеммы аккумулятора протирайте чистой сухой тканью.
- m) Запасные аккумуляторы необходимо заряжать перед использованием. Используйте только подходящее зарядное устройство и соблюдайте указания производителя или инструкции в руководстве по эксплуатации.
- n) Не оставляйте неиспользуемый аккумулятор на зарядке.
- o) После длительного хранения может потребоваться несколько раз зарядить и разрядить аккумулятор для достижения максимальной производительности.
- p) Сохраните оригинальную документацию для дальнейшего использования.
- q) Используйте аккумулятор только по назначению.
- г) По возможности снимайте аккумулятор с

неиспользуемого инструмента.

- s) Не подвергайте аккумуляторы и их элементы воздействию микроволнового излучения и высокого давления.
- t) Утилизируйте аккумуляторы надлежащим образом.

### **Дополнительные правила техники безопасности**

1. В целях обеспечения безопасности запрещается использовать инструмент без присмотра инвалидам, отсталым, необученным людям или лицам, не имеющим возможности работать самостоятельно, включая детей младшего возраста. Следите за тем, чтобы дети не играли с инструментом.
2. Перед использованием проверьте аккумулятор и инструмент. Немедленно прекратите работу при обнаружении неисправности и отправьте инструмент на ремонт. Не разбирайте инструмент самостоятельно.
3. Используйте только оригинальный литий-ионный аккумулятор типа FFBL18-XX и зарядное устройство типа FFBL18-XX (входит в комплект поставки). Использование аккумуляторов или зарядных устройств другого типа, например аналогов, модифицированных или других производителей, может привести к его взрыву, травмам и повреждению имущества.
4. Перед использованием инструмента убедитесь, что аккумулятор установлен правильно и сидит плотно.
5. Во избежание травм обязательно используйте средства защиты.
6. При выполнении работ на участках стен и пола со скрытой проводкой держите электроинструмент за изолированные поверхности захвата. Контакт электроинструмента с проводом под напряжением может привести к поражению электрическим током.
7. Перед выполнением работ проверьте стены, пол или потолок специальным прибором для определения скрытой проводки, газовых или водопроводных труб.
8. Обеспечьте хорошую вентиляцию рабочего места. Нерекомендованные или поврежденные аккумуляторы могут выделять ядовитые газы.
9. Крепко держите инструмент.
10. При использовании инструмента на высоте убедитесь, что внизу нет людей.
11. Не подносите руки к вращающимся частям.
12. В случае блокировки сверла незамедлительно выключите инструмент, чтобы избежать перегрузки инструмента или аккумулятора. Освободите сверло, изменив направление вращения с помощью переключателя.
13. Не кладите работающий инструмент. Держите

инструмент только руками.

14. Не прикасайтесь к бите или обрабатываемому предмету сразу после работы. Они могут быть горячими и вызвать ожог.
15. Не допускайте перегрузки инструмента — это может привести к его перегреву.
16. Некоторые материалы содержат токсичные химические вещества. Соблюдайте осторожность во избежание вдыхания и попадания пыли на кожу. Следуйте указаниям в паспорте безопасности материала.
17. Перед выполнением работ с инструментом обязательно снимайте аккумулятор.
18. Перед выполнением работ с инструментом (например, технического обслуживания, замены сверла и т. д.), а также на время транспортировки и хранения обязательно устанавливайте переключатель реверса в центральное положение. Непреднамеренное включение может привести к травме.
19. Для протирки корпуса инструмента используйте только мягкую сухую ткань. Не используйте для очистки инструмента влажную ткань, разбавитель, бензин и другие летучие растворители.
20. Сортируйте упаковочные материалы, не подлежащие ремонту инструменты и оснастку в соответствии с местным законодательством по утилизации отходов.

### **Дополнительные правила техники безопасности при выполнении шлифовки и обрезки**

#### **Правила техники безопасности для шлифовальных работ:**

- a) **Используйте только те диски, которые рекомендованы для вашего электроинструмента, и защитные устройства для таких дисков.** Неподходящие диски не обеспечивают достаточной защиты.
- b) **Шлифовальная поверхность дисков с вогнутым центром должна находиться ниже плоскости щитка.** Неправильная установка диска повышает риск опасных ситуаций.
- c) **Щиток должен быть надежно закреплен на инструменте и установлен таким образом, чтобы открытая часть диска со стороны пользователя была минимальной.** Щиток защищает пользователя от фрагментов сломанных дисков, случайного контакта с диском и искр, которые могут привести к возгоранию одежды.
- d) **Используйте только те диски, которые рекомендованы для вида выполняемых работ.** Например: не выполняйте шлифовку с помощью края отрезного диска. Абразивные отрезные диски предназначены для шлифования

периферией круга. Боковые усилия могут привести к разрушению таких дисков.

- e) **Используйте только целые фланцы, размер и форма которых соответствует диску.** Подходящие фланцы обеспечивают надежное крепление диска и снижают риск его поломки. Для отрезных и шлифовальных кругов могут использоваться разные фланцы.
- f) **Не используйте диски для электроинструмента большей мощности.** Диски для мощных электроинструментов могут не выдержать высокую частоту вращения и разлететься.

### **Напряжение:**

Перед подключением инструмента к источнику питания (розетке и т. д.) убедитесь, что напряжение питания соответствует напряжению, указанному на заводской табличке инструмента. Источник питания с напряжением, превышающим указанное для инструмента, может привести к СЕРЬЕЗНЫМ ТРАВМАМ пользователя и повреждению инструмента. При наличии любых сомнений НЕ ПОДКЛЮЧАЙТЕ ИНСТРУМЕНТ К ИСТОЧНИКУ ПИТАНИЯ. Использование источника питания с напряжением ниже номинального значения, указанного на заводской табличке, может привести к повреждению двигателя.

Срок службы изделия составляет 5 лет, по истечении 5 лет, изделия могут представлять опасность для жизни, здоровья потребителя, причинять вред его имуществу или окружающей среде.

### **СИМВОЛ**



ВНИМАНИЕ



Соблюдайте указания в руководстве по эксплуатации



Не заряжайте поврежденный аккумуляторный блок



Не сжигать



Не выбрасывайте аккумуляторы вместе с бытовыми отходами. Использованные аккумуляторы необходимо передать в местный центр утилизации.

# ТЕХНИЧЕСКИЕ ХАРАКТЕРИСТИКИ

Модель	KDSM04-125
Напряжение аккумулятора	18 В 
Максимальный размер диска	Ø125 мм
Частота вращения шпинделя	9000 об/мин
Масса нетто	1,7 кг

※ В связи с продолжающейся программой исследований и разработок, приведенные здесь технические характеристики могут быть изменены без предварительного уведомления.

## ОБЩЕЕ ОПИСАНИЕ

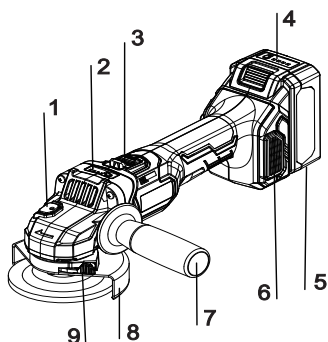

1. Кнопка блокировки шпинделя
2. Переключатель и индикатор частоты вращения
3. Кнопка выключателя
4. Индикатор заряда аккумулятора
5. Аккумуляторный блок
6. Пылезащитная крышка
7. Дополнительная ручка
8. Щиток
9. Фиксатор щитка

## ОПИСАНИЕ РАБОТЫ

**ОСТОРОЖНО:** перед выполнением работ с инструментом (например, технического обслуживания, замены оснастки и т. д.), а также на время транспортировки и хранения снимайте аккумулятор.

### • Установка и снятие щитка

Установка щитка: поместите щиток на основание инструмента так, чтобы выступы на щитке были совмещены с опорой (треугольная метка на щитке совмещена с корпусом инструмента). Нажмите и удерживайте фиксатор

щитка и вращайте щиток до тех пор, пока он не встанет в фиксирующие пазы (примечание: кнопки щитка должны попасть во все пять пазов). Отрегулируйте положение щитка с помощью фиксатора, затем поверните щиток в нужное положение и дайте кнопкам щитка защелкнуться в фиксирующих пазах.

Снятие щитка выполняется в обратном порядке.

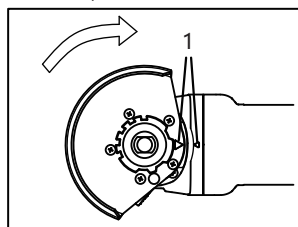

1. Треугольные метки

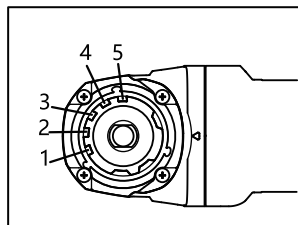

Фиксирующие пазы 1–5

### ОСТОРОЖНО:

Щиток устанавливается таким образом, чтобы закрывать часть диска, обращенную к пользователю.

### • Установка и снятие диска с вогнутым центром

Навинтите внутренний фланец на шпиндель. Нажмите на кнопку блокировки шпинделя. Затяните фланец с помощью гаечного ключа. Установите диск на фланец и навинтите внешний фланец на шпиндель.

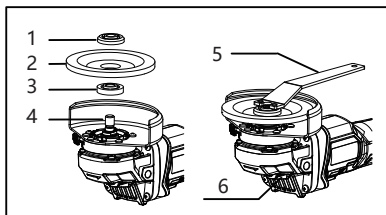

1. Внешний фланец 4. Шпиндель  
2. Диск 5. Ключ  
3. Внутренний фланец 6. Кнопка блокировки шпинделя

#### • Установка дополнительной ручки

Привинтите дополнительную ручку с правой или левой стороны от головки инструмента.

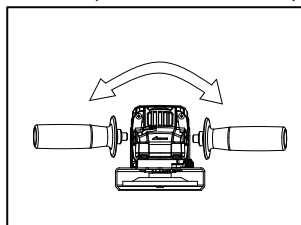

#### ОСТОРОЖНО:

Перед началом работы проверьте надежность установки ручки.

#### • Блокировка шпинделя

При установке или снятии диска нажмите кнопку блокировки, чтобы предотвратить вращение шпинделя.

#### ОСТОРОЖНО:

Случайное движение шпинделя может привести к повреждению инструмента.

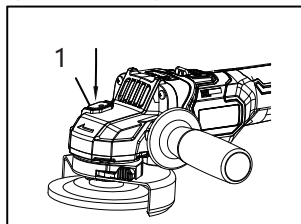

1. Кнопка блокировки шпинделя

#### • Действие выключателя

ВНИМАНИЕ! Перед включением инструмента в розетку обязательно проверяйте работу выключателя: при отпускании он должен возвращаться в положение «ВЫКЛ». Нажмите на выключатель вперед и вниз, чтобы перевести в положение I (ВКЛ). При отпускании выключатель автоматически возвращается в положение O (ВЫКЛ). Чтобы включить инструмент, переведите выключатель в положение I (ВКЛ). Чтобы выключить инструмент, отпустите выключатель.

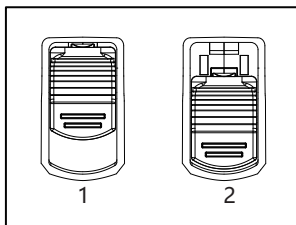

1. I (ВКЛ)  
2. O (ВЫКЛ)

#### • Включение и выключение инструмента

Чтобы включить инструмент, переведите выключатель в направлении, показанном стрелкой (1). Чтобы заблокировать выключатель, нажмите на его переднюю часть в положении, показанном стрелкой (2).

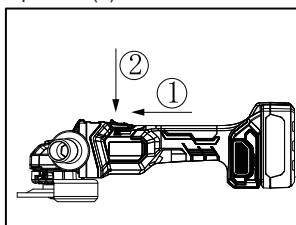

Чтобы выключить инструмент, отпустите заднюю часть выключателя — выключатель автоматически вернется в положение ВЫКЛ.

#### • Установка и снятие аккумулятора

#### ОСТОРОЖНО:

Не вытаскивайте аккумулятор силой.

#### 1. Установка аккумулятора

Как показано на рисунке. Вставляйте аккумулятор до щелчка. В ином случае он может выпасть из инструмента, что может привести к травме. Не давите на аккумулятор и не стучите по нему.

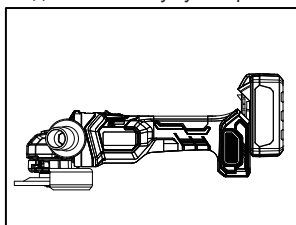

#### 2. Снятие аккумулятора

Аккумуляторный блок находится под ручкой инструмента. Нажмите кнопку разблокировки и извлеките аккумулятор.



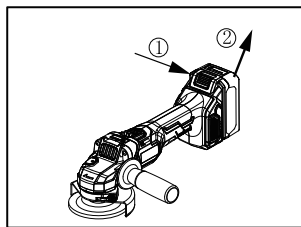

### • Шлифование

Включите инструмент и крепко удерживайте его одной рукой за корпус инструмента, а другой — за дополнительную ручку. Прижмите диск к обрабатываемому предмету. Как правило, край диска должен находиться под углом около 15–30° к поверхности обрабатываемого предмета. При работе с новым диском не перемещайте шлифовальную машину в направлении В — она будет резать обрабатываемый предмет. После использования диска в течение некоторого времени его кромка немного закруглится, и можно будет перемещать инструмент в обоих направлениях.

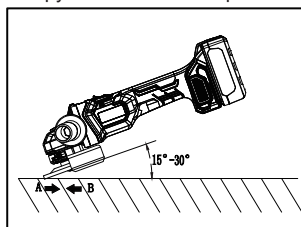

### ОСТОРОЖНО:

Обязательно используйте средства индивидуальной защиты (перчатки, очки и т. д.).

### • Резка

Включите инструмент и крепко удерживайте его одной рукой за корпус инструмента, а другой — за дополнительную ручку. Прижмите диск к обрабатываемому предмету. Край диска должен находиться под углом около 90° к поверхности обрабатываемого предмета.

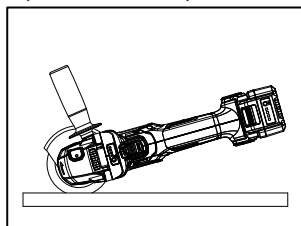

### ОСТОРОЖНО:

Обязательно используйте средства индивидуальной защиты (перчатки, очки и т. д.).

### • Индикатор заряда аккумулятора

#### ОСТОРОЖНО:

При включении инструмента или нажатии кнопки индикатор показывает уровень заряда аккумулятора.

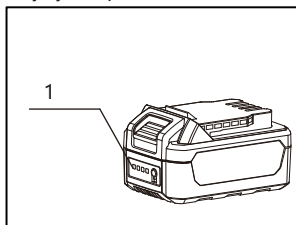

1. Индикатор заряда аккумулятора

Уровень заряда аккумулятора обозначается четырьмя индикаторами.

Статус индикаторов	Заряд аккумулятора
4 индикатора горят	75%~100%
3 индикатора горят	50%~75%
2 индикатора горят	25%~50%
1 индикатор горит	10%~25%

### • Зарядка аккумулятора

Зарядное устройство может показать неисправность аккумулятора с помощью красных и зеленых индикаторов. В случае обнаружения неисправности извлеките аккумулятор и снова вставьте его в зарядное устройство. Если неисправность не устранена, поставьте в зарядное устройство новый аккумулятор. Если новый аккумулятор заряжается, значит, старый аккумулятор поврежден. Если индикаторы зарядки указывают на ту же неисправность, что и при зарядке нового аккумулятора, возможно, зарядное устройство повреждено. Ремонт зарядного устройства должен выполняться квалифицированным специалистом.

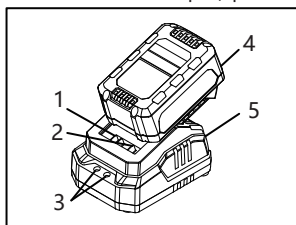

1. Отрицательная клемма  
2. Положительная клемма  
3. Индикатор  
4. Аккумуляторный блок  
5. Зарядное устройство

**Примечание:** более подробная информация приводится в руководстве к зарядному устройству.

### • Поворот головки

Перед выполнением регулировки или технического обслуживания, а также на время хранения снимайте аккумулятор. Такие профилактические меры безопасности снижают

риск случайного запуска электроинструмента. Головка может поворачиваться на 90°. Это позволяет установить выключатель в положение, удобное для использования в особых условиях работы, например, для левшей. Вывинтите четыре винта. Осторожно поверните головку в новое положение, не снимая ее с корпуса. Затяните четыре винта.

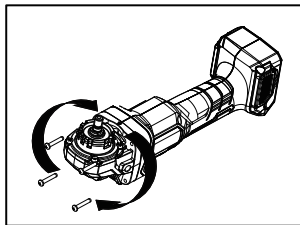

#### • Функция перезапуска при перегрузке

При отключении в случае перегрузки инструмент может автоматически перезапуститься без нажатия выключателя, если нагрузка снизится в течение 800 мс. Если нагрузка не снижается или снижение нагрузки длится больше 800 мс, подача питания на двигатель прекращается. Для включения инструмента нажмите выключатель в положение ВЫКЛ, а потом включите инструмент.

#### • Система защиты инструмента

##### 1. Защита от ударов

При резком скачке инструмента (например, из-за зажатия режущей кромки) подача питания на двигатель прекращается.

Для включения инструмента нажмите выключатель в положение ВЫКЛ, а потом включите инструмент.

##### 2. Защита от падения

При падении инструмента на землю встроенная система защиты автоматически выключает инструмент.

Для включения инструмента нажмите выключатель в положение ВЫКЛ, а потом включите инструмент.

#### • Переключатель и индикатор частоты вращения

Частоту вращения инструмента можно регулировать нажатием переключателя. В таблице ниже показаны цифры на панели управления и соответствующая частота вращения.

Цифра	Частота вращения
1	4000/min
2	6500/min
3	9000/min

#### • Индикатор перегрузки

Индикатор  $\Delta$  на передней части переключателя частоты вращения сигнализирует о перегрузке инструмента. При перегрузке инструмент индикатор постоянно горит красным.

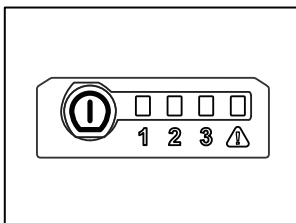
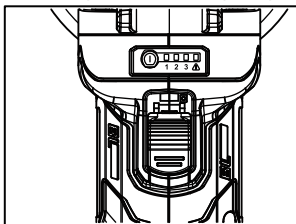

#### • Непрерывное использование

Если инструмент использовался непрерывно до разрядки аккумулятора, перед продолжением работы с новым аккумулятором подождите 15 минут.

## ТЕХНИЧЕСКОЕ ОБСЛУЖИВАНИЕ

#### • Вентиляционные отверстия

Регулярно очищайте вентиляционные отверстия инструмента и устраняйте засоры.

#### • Крепежные винты

Обязательно проверяйте плотность затяжки крепежного винта. Ослабленные винты незамедлительно затягивайте во избежание несчастного случая.

#### • Очистка

Не используйте для очистки инструмента жидкость, например воду или химическое чистящее средство. Протрите корпус инструмента сухой тканью.

#### • Очистка пылезащитной сетки

С помощью отвертки с плоским шлицем извлеките пылезащитную сетку, как показано на рисунке, и очистите, чтобы обеспечить циркуляцию воздуха. Во избежание повреждения инструмента очищайте пылезащитную сетку от грязи и посторонних предметов.

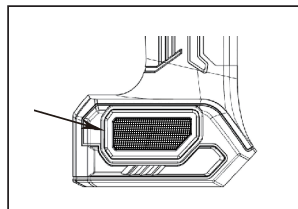

#### • Аварийные сигналы

Инструмент оснащен несколькими системами защиты. При срабатывании систем защиты инструмент выключается и начинают мигать индикаторы частоты вращения 1, 2 и 3. Выключите инструмент, устраните причину срабатывания системы защиты и снова включите инструмент. Срабатывание некоторых систем защиты сигнализирует о неисправности инструмента. Незамедлительно направьте его в пункт технического обслуживания для ремонта. В таблице ниже приводятся системы защиты и соответствующая индикация.

Защита от низкого напряжения	Индикатор частоты вращения мигает 2 раза (продолжает мигать до выключения инструмента)
Защита от перегрузки по току (уровень 1, 2 и 3)	Индикатор частоты вращения мигает 3 раза (продолжает мигать до выключения инструмента)
Защита от перегрузки по току (уровень 4), защита от короткого замыкания или опрокидывания двигателя	Индикатор частоты вращения мигает 4 раза (продолжает мигать до выключения инструмента).
Защита от перегрева	Индикатор частоты вращения мигает 5 раза (продолжает мигать до выключения инструмента).
Защита аккумулятора	Индикатор частоты вращения мигает 6 раза (продолжает мигать до выключения инструмента).
Сбой функции перезапуска при перегрузке	Индикатор частоты вращения мигает 7 раза (продолжает мигать до выключения инструмента).
Защита от высокого давления	Индикатор частоты вращения мигает 8 раз (продолжает мигать до выключения инструмента).
Холловский пробой	Индикатор частоты вращения мигает 9 раз (продолжает мигать до выключения инструмента).
Защита от отскока	Индикатор частоты вращения мигает 11 раз (продолжает мигать до выключения инструмента).
Защита от отказа питания	Индикатор частоты вращения мигает 12 раз (продолжает мигать до выключения инструмента).
Токовое смещение	Индикатор частоты вращения мигает 13 раз (продолжает мигать до выключения инструмента).
Частота мигания	Продолжительное мигание: индикатор мигает N раз с интервалом 800 мс. 1 раз = мигание с интервалом 250 мс.

\* В целях обеспечения БЕЗОПАСНОСТИ и НАДЕЖНОСТИ инструмента ремонт, техническое обслуживание и регулировка должны выполняться авторизованными центрами с использованием оригинальных запасных частей.

#### Для аккумуляторных инструментов:

Температура окружающей среды при эксплуатации и хранении: от 0 до 45 °С.

Рекомендованная температура окружающей среды во время зарядки: от 5 до 40 °С.

	Зарядное устройство	Аккумуляторный блок
Модель	FFCL20-02	FFBL2040
	FFCL20-04	FFBL2060
		FFBL2080

## ПОЯСНЕНИЯ К ЧЕРТЕЖУ ОБЩЕГО ВИДА

1	Винт самонарезающий с полукруглой головкой и крестообразным шлицем ST4x27	37	Печатная плата
4	Корпус редуктора	38	Клемма
5	Шестигранная гайка М5 (нестандартная)	39	Лампа
7	Подшипник 608NP-2RS	40	Кнопка выключателя
8	Стопорное кольцо для отверстия 27 (нестандартное)	41	Выключатель
9	Кольцо воздухоотражателя	42	Возвратная пружина
10	Шайба (8x12x1)	43	Корпус двигателя
11	Ротор	44	Винт самонарезающий с полукруглой головкой и крестообразным шлицем ST3,5x20
12	Подшипник 625P-2RS	45	Резиновый штифт
13	Перегородка	46	Правая пылезащитная крышка
14	Статор	47	Левая пылезащитная крышка
17	Игольчатый подшипник НК0709	48	Зарядное устройство
18	Уплотнительное кольцо (47,5x2)	49	Аккумуляторный блок
20	Стопорное кольцо для отверстия 32	861	Дополнительная ручка (M10)
21	Подшипник 6201V-VV	862	Ключ
22	Пылеуловитель	T1	Стопорный штифт (включая детали: 2, 3, 15, 16)
23	Крышка корпуса редуктора	T2	Редуктор (включая детали: 6, 19)
24	Винт с полукруглой головкой и крестообразным шлицем M4x12 (с пружинными шайбами)	T3	Крышка корпуса редуктора (включая детали: 6, 19-23, 25, 26)
25	Пылезащитная крышка	T4	Корпус редуктора (включая детали: 2-4, 15-17)
26	Шпиндель	T5	Щиток (включая детали: 27-33)
36	Микровыключатель	T6	Фланец (включая детали: 34, 35)

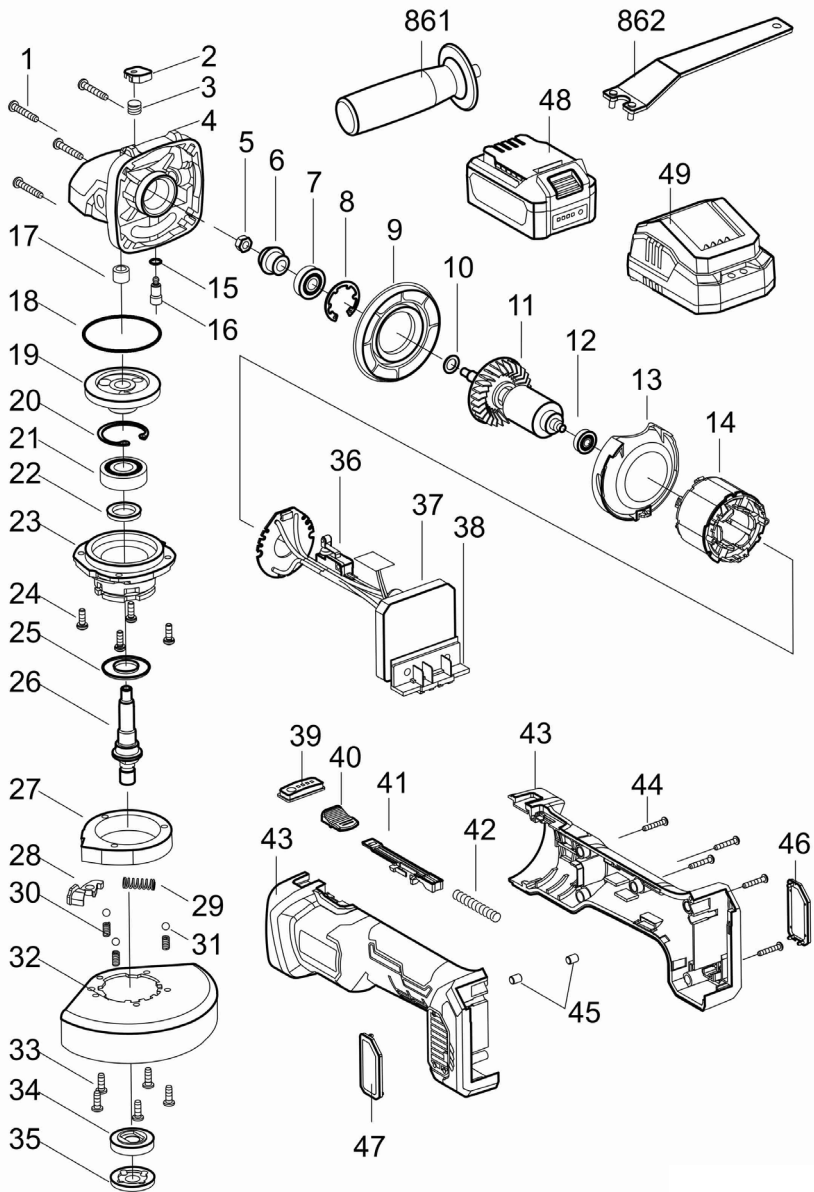





JIANGSU DONGCHENG M&E TOOLS CO., LTD,  
адрес: Power Tools Industrial Park of Tianfen, Qidong City,  
Jiangsu Province, China.  
+86-(400-182-5988)  
<https://dcktool.ru/>